

## RACO-ELETTROCILINDRI®

### SISTEMA MODULARE – TIPOLOGIA 1 DIMENSIONI 4,5,6,7,8

**GLI ELETTROCILINDRI AD ALTE PRESTAZIONI: ROBUSTI, AFFIDABILI E FLESSIBILI NELLE DOTAZIONI**

Il sistema modulare RACO consente di combinare a piacere i principali elementi (integrali) dell'elettrocilindro, quali il sistema a madrevite a sfere, la trasmissione, il motore elettrico e la sensoristica. Questa grande versatilità apre una vasta gamma di applicazioni all'elettrocilindro RACO di tipologia 1.

A seconda del tipo di applicazione, è possibile dotare l'unità di spinta/trazione dell'elettrocilindro di un motore a corrente trifase o alternata, di un motore passo-passo o di un servomotore. I dati di potenza riportati nella tabella si riferiscono alla versione con motore a corrente trifase RACO, che può essere opzionalmente equipaggiato con un inverter. Su questo motore è inoltre possibile installare un freno e/o un dispositivo di spostamento manuale.

Per rispondere perfettamente a qualsiasi situazione di installazione, è possibile scegliere tra diversi punti di fissaggio sull'elettrocilindro per il collegamento alla struttura o alla fondazione.



Sono inoltre previste interfacce per l'adattamento di numerosi componenti della sensoristica tra cui finecorsa, trasmettitori di impulsi di rotazione, sistemi di sensori di posizione e di forza. Il comando dell'elettrocilindro avviene attraverso idonei gruppi elettronici.

La configurazione di questi componenti collaudati a seconda delle condizioni tecniche specifiche e del cliente garantisce un'elevata sicurezza d'esercizio per qualsiasi elettrocilindro RACO.

**Dati di potenza, dimensioni e pesi per grandezza da 4 (max. 2,5 kN) a 8 (max. 100 kN)**

**Le grandezze da 9 (max. 160 kN) a 11 (max. 1000 kN) sono descritte nel catalogo 3.1.1.**

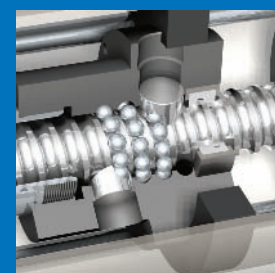
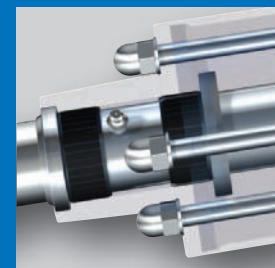

## SISTEMA MODULARE – TIPOLOGIA 1 INFORMAZIONI GENERALI

### IL SISTEMA MODULARE DEGLI ELETTROCILINDRI RACO

Gli azionamenti di questa serie sono estremamente robusti, protetti da penetrazione di sporczia perché chiusi e quindi adatti soprattutto all'impiego in condizioni ad alte sollecitazioni. Anche in condizioni d'uso difficoltose, garantiscono una velocità di sollevamento costante e un'elevata precisione di posizionamento. Molte migliaia di elettrocilindri RACO hanno dimostrato la propria elevata precisione e affidabilità in condizioni di utilizzo estremo: soggette a caldo, freddo, polvere e umidità.

#### Caratteristiche:

- Possibilità di generare forze, corse e velocità elevate
- Lunga durata anche in caso di applicazioni con alta frequenza di commutazione
- Struttura e modalità di fissaggio adattabili alle condizioni del quadro di installazione
- Elevata precisione di posizionamento e riproducibilità delle posizioni raggiunte
- Tutte le dimensioni sono disponibili a scelta con madrevite con filettatura trapezoidale a più vie o trasmissione con filettatura sferica
- Struttura molto robusta grazie all'utilizzo di materiali di qualità
- Sistema completamente chiuso; opzionalmente dotato di speciale guarnizione con protezione anticorrosione rinforzata
- Possibilità di disattivazione in funzione della forza e del percorso

L'unità di spinta/trazione meccanica è composta da un sistema a madrevite a sfere con tubo di spinta adattabile inserito in un alloggiamento chiuso. L'alloggiamento del cilindro è disponibile, a seconda delle dimensioni, in metallo leggero o in acciaio, e a scelta con verniciatura interna per garantire una protezione anticorrosione rinforzata. I tubi di spinta sono rivestiti con una speciale cromatura resistente e duratura o disponibili opzionalmente in materiale antiruggine. Per il sistema a madrevite a sfere è possibile scegliere tra **due tipi di viti standard**:

La **trasmissione con filettatura trapezoidale** è composta da una vite a vortice o molata (opzionale) in combinazione con una madrevite in bronzo speciale. A seconda della scelta della geometria della vite e dell'azionamento, per questa versione può essere ottenuto un meccanismo autobloccante. Il sistema è in grado di sopportare in modo sicuro sollecitazioni statiche elevate, anche al di sopra

della forza di spostamento, in tutte le posizioni intermedie. Per aumentare la velocità di attuazione, è possibile impiegare opzionalmente viti trapezoidali a più vie e/o pendenze superiori della vite.

La **trasmissione con filettatura sferica** non presenta, per struttura, alcun meccanismo autobloccante, poiché, a causa del contatto volvente tra sfere e guida tra madrevite e vite viene generata una frizione molto ridotta. L'usura è inferiore rispetto alla vite filettata, cosa che determina una durata superiore della trasmissione con filettatura sferica a parità di condizioni. Questo tipo di vite è particolarmente adatto per applicazioni che richiedono un'elevata precisione di posizionamento e ripetizione.

La struttura modulare consente, a seconda della posizione di installazione del motore RACO (con o senza trasmissione) 3 diverse **forma di base** (A/M = diritta, C/N = parallela, T = angolata).

#### Estratto dal codice modello RACO:

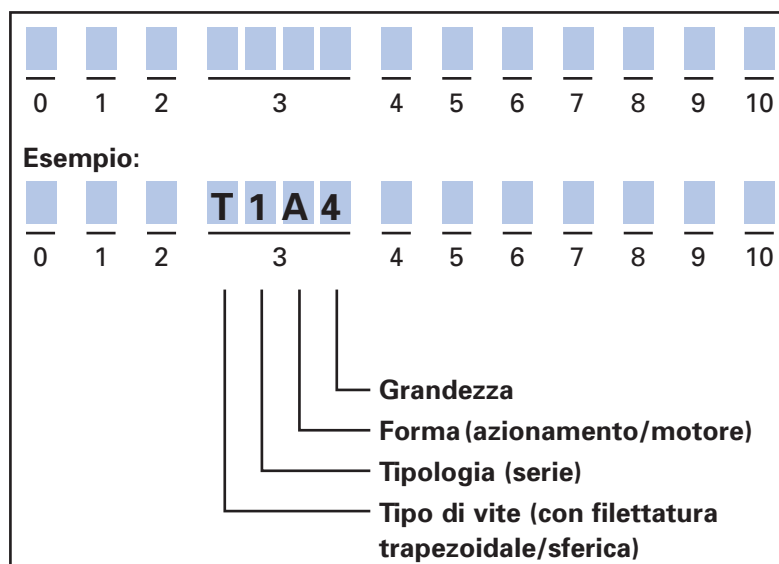

## RACO-ELETTROCILINDRI®

### SISTEMA MODULARE – TIPOLOGIA 1 DOTAZIONI OPZIONALI

#### Dettagli costruttivi:

- Trasmissione filettata con supporto di coppia integrato per la madrevite
- Tubo di spinta/trazione con cromatura resistente e sicurezza antitorsione nonché testa a forca o articolata
- Coperchio della guida con sistema di guarnizione combinato opzionalmente dotato anche di doppia guarnizione e pulitore per ghiaccio e sporcizia
- Riduzione dell’impatto grazie all’ammortizzamento integrato del sistema a madrevite a sfere
- Motore o motoriduttore con/ senza freno
- Finecorsa integrato e segnalatore di posizione in alloggiamento di protezione separato

#### Motori a corrente trifase RACO

Gli elettrocilindri sono dotati di motori RACO di ultima generazione, disponibili come motori a corrente trifase o alternata e in versione a 2, 4, 6 o 8 poli con potenze fino a 4,0 kW. Tutti i motori RACO di questa serie sono dotati di termocontatto e adatti all’esercizio come inverter di frequenza. Grazie alla struttura modulare specifica RACO, l’utente ha a disposizione numerose opzioni di sensoristica installabili.

#### Potenza del motore / Frequenza di commutazione

Nelle tabelle sono riportate le potenze del motore per elettrocilindri con trasmissione con filettatura trapezoidale o sferica riferite

all’esercizio di arresto in funzione della relativa durata di accensione. Poiché gli elettrocilindri sono comandati con motore a corrente trifase in esercizio di arresto, la frequenza di commutazione si riferisce al surriscaldamento consentito rilevante per la progettazione. Su richiesta possono essere realizzate frequenze di commutazione molto elevate.

#### Modalità inverter

Nella modalità inverter è necessario tenere presente che l’inverter di frequenza, a causa del contenuto di onde superiori della tensione determina perdite maggiori nel motore che si riducono al migliorare della calibrazione della tensione in uscita dell’inverter alla forma sinusoidale. A seconda di range di numero di giri, andamento della controcoppia, gioco del carico e tipo di inverter, in determinate condizioni può essere necessario considerare una riduzione della potenza e la scelta del metodo di raffreddamento. In linea di principio, tenendo conto della sollecitazione della tensione del sistema di isolamento da parte dell’inverter, i motori RACO dovrebbero essere impiegati al massimo su reti da 500 V, 50 Hz.

La modalità di esercizio dei motori come inverter deve essere adeguata alla struttura non ventilata. Momenti di carico elevati a numeri di giri ridotti possono, in caso di durata di accensione prolungata, provocare surriscaldamenti non consentiti e l’attivazione dell’interruttore termico. Si consiglia l’utilizzo di una resistenza PTC disponibile come opzionale.

#### Sensoristica di percorso

Gli azionamenti elettromeccanici non possono essere portati al finecorsa meccanico a causa della propria struttura. Al raggiungimento dell’interruttore di finecorsa, è necessario effettuare un arresto sicuro nell’ambito della corsa utile attraverso i comandi. Per gli elettrocilindri di tipologia 1, sono disponibili alloggiamenti aggiuntivi per apparecchi con fino a 6 **commutatori attivati meccanicamente e impostabili (modello ME) e un localizzatore elettronico (modello DMU)** per la segnalazione dei finecorsa e/o di posizioni intermedie.

In alternativa, RACO offre sensori elettronici senza contatto che contengono, oltre alla funzione finecorsa, altre utili funzioni. Grazie ai sensori elettronici di percorso (modello EPS02), è possibile impostare due posizioni fisse grazie alla modalità “Teach In”. Il sensore di percorso (modello EPS06) dispone rispetto alla versione di base di 4 ulteriori funzioni finecorsa, del monitoraggio del numero di giri e di un segnale analogico per valore di posizione. Inoltre, gli impulsi possono essere analizzati come per un trasmettitore incrementale. È possibile realizzare rapidamente in loco un adattamento esatto dell’azionamento all’applicazione del cliente.

#### Sensori di forza

Per la disattivazione esatta in funzione della forza, nel sistema possono essere integrati opzionalmente sensori di forza.

# RACO-ELETTROCILINDRI®

## SISTEMA MODULARE – TIPOLOGIA 1 DATI TECNICI

Dati tecnici di potenza per elettrocilindri di struttura A-M-C-N-T con trasmissione con filettatura trapezoidale: T1\_ \_

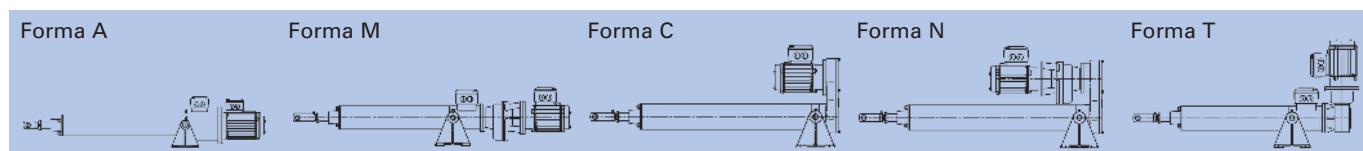

Grandezza	Cilindro Corso di cambio (mm)	Dimen- sione a <sub>3</sub> (mm)	Scelta	Forza di spinta (kN)	Velocità di trazione ca. (mm/s)	Forma A			Forma M			Forma C			Forma N			Forma T				Corrente nomi- nale I <sub>N</sub> (A)	Num- ero polo	
						a <sub>5</sub> max. (mm)	l <sub>3</sub> ** (mm)	Potenza del motore (kW)	a <sub>5</sub> (mm)	l <sub>2</sub> ** max. (mm)	Potenza del motore (kW)	a <sub>10</sub> (mm)	u <sub>3</sub> (mm)	Potenza del motore (kW)	a <sub>10</sub> (mm)	u <sub>3</sub> (mm)	Potenza del motore (kW)	a <sub>5</sub> (mm)	l <sub>0</sub> (mm)	l <sub>1</sub> ** max. (mm)	Potenza del motore (kW)			
4	100	430	}	5,0	5			126	375	0,12				15	73	0,12	126	145	306,5	0,12	0,3	8		
	200	530			10			126	375	0,25				15	73	0,25	126	145	306,5	0,25	0,7	4		
	300	630			15			126	375	0,25	15	73	0,25	15	73	0,25	126	145	306,5	0,25	0,8	4		
	400	730			20						15	73	0,25									1,5	8	
	500	830			30			126	375	0,37												1,5	4	
	600	930			15						15	73	0,12										0,9	8
	800	1130			30	134	233	0,25			15	73	0,25										1,6	8
	1000	1330			65	134	205	0,37			15	73	0,37										2,0	4
5	100	455	}	10,0	5			135	375	0,25				18	116	0,25	135	155	308,5	0,25	1,0	4		
	200	555			10			135	375	0,37				18	116	0,37	135	155	308,5	0,37	1,0	4		
	300	655			15			135	401	0,55				18	116	0,55	135	155	334,5	0,55	2,0	4		
	400	755			15						18	116	0,55									3,0	8	
	500	855			30			135	388	1,1				18	116	1,1						3,5	4	
	600	955			30						18	116	0,75									4,0	6	
	800	1155			40	148	240	0,55			18	116	0,55									3,0	8	
	1000	1355			60	148	218	0,75			18	116	0,75									2,3	6	
		90	148	240	1,1			18	116	1,1										3,5	4			
6	200	670	}	20,0	5			157	375	0,37				27	116	0,37	160	155	322,5	0,37	1,2	4		
	400	870			10			157	401	0,75				27	116	0,75	160	155	349	0,75	2,3	4		
	600	1070			20			157	388	1,1				27	116	1,1	160	194	335,5	1,1	3,0	4		
	800	1270			30			157	410	1,5				27	116	1,5						5,5	4	
	1000	1470			30						27	116	1,5									4,7	8	
	1200	1670			60	167	324	1,5			27	116	1,5									4,1	8	
	1400	1870			60						27	116	1,5									4,5	4	
	1600	2070			110	167	324	3,6			27	116	3,6									8,5	4	
7	200	745	}	50,0	5			228	433	0,75				48	116	0,75	225	194	381	0,75	2,3	6		
	400	945			10			228	455	1,5				48	116	1,5	225	194	390	1,5	5,0	4		
	600	1145			15			228	509	2,2				48	116	2,2	225	194	444	2,2	5,0	4		
	800	1345			30			228	539	3,0				48	116	3,0	225	194	474	3,0	9,5	4		
	1000	1545																						
	1200	1745			60			228	573	4,0				48	116	4,0						15,6	4	
	1400	1945																						
	1600	2145			80			228	573	4,0				48	116	4,0						13,0	4	
8	200	780	}	100,0	5			260	459	1,5				90	155	1,5	270	214	487	1,5	4,8	4		
	400	980						260	459	1,1				90	155	1,1	270	214	465	1,1	4,8	4		
	600	1180			5			260	535	2,2				90	155	2,2	270	214	541	2,2	7,6	4		
	800	1380			10			260	599	4,0				90	155	4,0	270	242	605	4,0	10,0	4		
	1000	1580			15																			
	1200	1780																						
	1400	1980			5			260	459	0,75				90	155	0,75	270	214	465	0,75	2,9	6		
	1600	2180			10			260	535	1,5				90	155	1,5	270	214	487	1,5	5,0	4		
1800	2380	15			260	535	2,2				90	155	2,2	270	214	541	2,2	7,0	4					
2000	2580	30			260	599	4,0				90	155	4,0	270	242	605	4,0	8,5	4					

Nota: Per la grandezza 6 è disponibile un corso da 2000 mm. Corsi speciali x tutte le grandezze si possono avere su richiesta. I percorsi di spostamento sono liberamente combinabili con tutte le forze e le velocità.

**Motore:** La tensione di alimentazione utilizzata come standard è 230/400 V AC, 50 Hz! La versione di base dei motori RACO della serie 4 - 8 corrisponde a motore non ventilato con diametro della flangia B5 da 140 / 200mm davanti e dietro, dotato di staffa di supporto per l'installazione di apparecchi aggiuntivi Raco. Sulla morsetteria si trovano filettature metriche per il collegamento dei cavi.

**Classe di protezione:** Tutti i nuovi motori RACO sono realizzati standard con classe di protezione IP54. Motori con classe di protezione superiore (IP65) sono disponibili dietro pagamento di un sovrapprezzo.

**Nota:** Poiché in determinate condizioni di impiego come ad es. una posizione di montaggio verticale con carico appeso e/o scosse possono eliminare l'effetto autobloccante dell'elettrocilindro con trasmissione a filettatura trapezoidale, si consiglia l'uso di un freno.

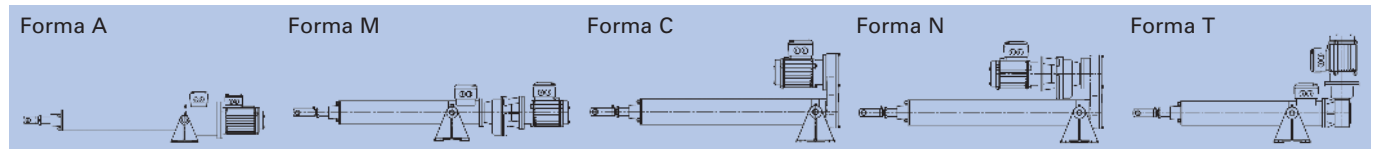
**RACO-ELETTROCILINDRI®**
**SISTEMA MODULARE – TIPOLOGIA 1**  
**DATI TECNICI**
**Dati tecnici di potenza per elettrocilindri di struttura A-M-C-N-T con trasmissione a filettatura sferica: \*: K1\_\_**

Grandezza	Cilindro Corso di cambio (mm)	Dimen- sione a <sub>3</sub> (mm)	Scelta	Forza di spinta (kN)	Velocità di trazione ca. (mm/s)	Forma A			Forma M			Forma C			Forma N			Forma T				Cor- rente nomi- nale I N (A)	Num- ero polo			
						a <sub>5</sub> max. (mm)	l <sub>3</sub> ** (mm)	Potenza del motore (kW)	a <sub>5</sub> (mm)	l <sub>2</sub> ** max. (mm)	Potenza del motore (kW)	a <sub>10</sub> (mm)	u <sub>3</sub> (mm)	Potenza del motore (kW)	a <sub>10</sub> (mm)	u <sub>3</sub> (mm)	Potenza del motore (kW)	a <sub>5</sub> (mm)	l <sub>0</sub> (mm)	l <sub>1</sub> ** max. (mm)	Potenza del motore (kW)					
4	100	430	}	5,0	5				126	375	0,12				15	73	0,12	126	145	306,5	0,12	0,3	8			
	200	530							126	375	0,12				15	73	0,12	126	145	306,5	0,12	0,7	8			
	300	630							126	375	0,12				15	73	0,12	126	145	306,5	0,12	0,7	8			
	400	730							126	375	0,37				15	73	0,37						2,1	4		
	500	830												15	73	0,25								1,2	8	
	600	930							126	375	0,25	15	73	0,25	15	73	0,25							0,9	4	
	800	1130					2,5	120	134	231	0,37				15	73	0,37								2,0	4
	1000	1330																								
5	100	455	}	10,0	5				195	375	0,12				18	116	0,12	135	155	308,5	0,12	0,3	8			
	200	555							195	375	0,25				18	116	0,25	135	155	308,5	0,25	0,7	4			
	300	655							195	375	0,25				18	116	0,25	135	155	308,5	0,25	0,9	4			
	400	755							195	375	0,37				18	116	0,37	135	155	308,5	0,37	1,4	4			
	500	855					5,0	40							18	116	0,55							2,5	8	
	600	955							90	148	240	0,55				18	116	0,55							2,5	8
	800	1155						120							18	116	0,75							3,0	4	
	1000	1355						180	148	218	1,1				18	116	1,1							3,0	4	
6	200	670	}	20,0	5				157	375	0,25				27	116	0,25	160	155	323	0,25	0,7	4			
	400	870							157	375	0,37				27	116	0,37	160	155	322,5	0,37	1,0	4			
	600	1070							157	401	0,37				27	116	0,37	160	194	322	0,37	1,4	4			
	800	1270							157	401	0,75				27	116	0,75						2,5	4		
	1000	1470					10,0	60				157	401	0,75				157	116	0,75				2,5	4	
	1200	1670							110	167	324	1,5													5,0	8
	1400	1870						110							27	116	1,5							4,2	4	
	1600	2070						200	167	324	3,0				27	116	3,0							9,0	4	
7	200	745	}	40,0	5				228	420	0,37				48	116	0,37	225	194	335	0,37	1,3	4			
	400	945							228	446	0,75				48	116	0,75	225	194	381	0,75	2,2	4			
	600	1145							228	446	0,75				48	116	0,75	225	194	381	0,75	3,0	4			
	800	1345							228	455	1,5				48	116	1,5	225	194	390	1,5	5,5	4			
	1000	1545					20,0	60				228	455	1,5				48	116	1,5				5,5	4	
	1200	1745							130					228	510	2,2	48	116	2,2						7,0	4
	1400	1945					15,0	180							48	116	4,0							10,0	4	
	1600	2145																								
1800	2345																									
2000	2545																									
8	200	780	}	100,0	10				260	459	1,1				90	155	1,1	270	214	465	1,1	3,5	4			
	400	980							260	481	0,55				90	155	0,55	270	214	465	0,55	5,0	8			
	600	1180					80,0	15	260	481	1,5				90	155	1,5	270	214	487	1,5	5,0	4			
	800	1380							260	535	2,2			90	155	2,2	270	214	541	2,2	9,0	4				
	1000	1580					60,0	5	260	481	0,55				90	155	0,55	270	214	487	0,55	2,0	8			
	1200	1780							15					260	459	1,1	90	155	1,1	270	214	465	1,1	3,7	4	
	1400	1980					40,0	25	260	535	1,5				90	155	1,5	270	214	541	1,5	7,0	4			
	1600	2180							60					260	565	3,0	90	155	3,0						9,5	4
	1800	2380						80					260	599	4,0	90	155	4,0						12,5	4	
	2000	2580																								

Nota: Per la grandezza 6 è disponibile un corso da 2000 mm. Corsi speciali x tutte le grandezze si possono avere su richiesta. I percorsi di spostamento sono liberamente combinabili con tutte le forze e le velocità. \* Meccanismo autobloccante non presente. Può essere necessario un freno. \*\* Incl. coperchio di chiusura da 25 mm; non necessario per alloggiamenti aggiuntivi per apparecchi A, B, C. Lunghezza dell'azionamento senza freno.

**Classe termica:** Ai sistemi di isolamento delle macchine è assegnata una classe termica ai sensi di IEC 85. I motori offerti sono di classe F. Disponibili dietro sovrapprezzo versioni di classe termica H.

**Versioni speciali:** Per la versione adatta alle zone tropicali, la guida riceve uno speciale trattamento superficiale. L'avvolgimento viene immerso in un contenitore sotto vuoto con un liquido di viscosità diverso.

**Arretrazioni:** A seguito di verifica delle esigenze specifiche del cliente, sono possibili dati di potenza diversi. In presenza di elevate velocità di spostamento, il gioco che influenza la corsa utile viene ridotto dal freno.

# RACO-ELETTROCILINDRI®

## SISTEMA MODULARE – TIPOLOGIA 1 DIMENSIONI, STRUTTURE E COMPONENTI

Carcassa di disposizione per il tipo  
A, B, C e per la forma A, M, C, N, T

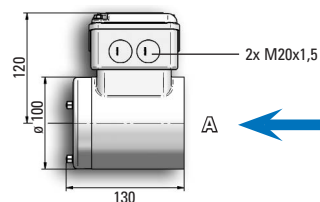
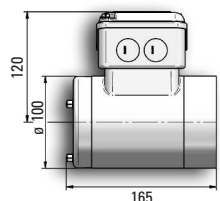
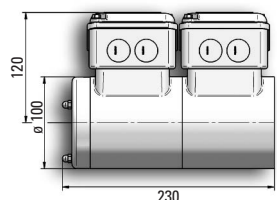

Motore per la forma C

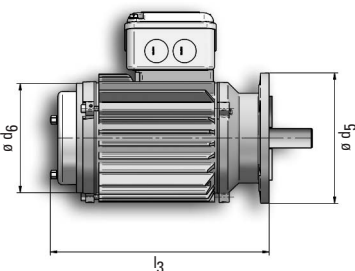

Motoriduttore per la forma N

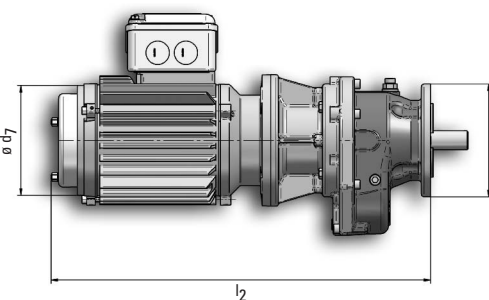

Carcassa di disposizione F per  
la forma A, M, T



Carcassa di disposizione D per la  
forma A, M, T

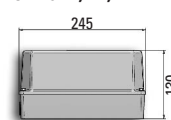

F

D

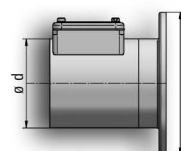

Cassa  
d'aggancio per  
la forma A, M, T

Cilindro per la forma A,M,C,N,T

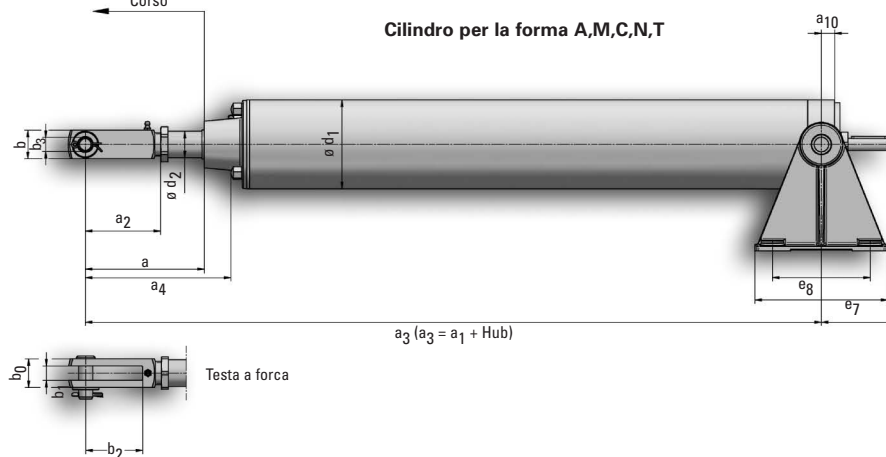

### Misurazione di base (mm)

Gran- dezza	Misure di lunghezza EZ						Misure di allacciamento testa a forca e testa articolata							Diametro del elettrocilindro / Diametro del motore									Allaccio flangiato								
	a	a <sub>1</sub>	a <sub>2</sub>	a <sub>3</sub>	a <sub>4</sub>	a <sub>10</sub>	b	b <sub>0</sub>	b <sub>1</sub>	b <sub>2</sub>	b <sub>3</sub>	b <sub>4</sub>	b <sub>5</sub>	b <sub>6</sub>	b <sub>7</sub>	d	d <sub>1</sub>	d <sub>2</sub>	d <sub>3max</sub>	d <sub>4max</sub>	d <sub>5max</sub>	d <sub>6max</sub>	d <sub>7max</sub>	d <sub>8</sub>	d <sub>9</sub>	d <sub>10</sub>	d <sub>11</sub>	d <sub>12</sub>	d <sub>13</sub>	t <sub>1</sub>	t <sub>2</sub>
4	132	330	92	330 + Hub	163	15	32	32	16	64	16	42	16	21	15	100	100	30	120	120	140	138	122	125	127	200	165	130	4x11	3	14
5	123	355	73	355 + Hub	162	18	40	40	20	40	20	64	25	20	17	171	114	40	160	160	200	155	122	158	171	200	165	130	4x13	3	15
6	180	470	112	470 + Hub	222	27	56	56	28	56	28	73	30	22	19	171	140	50	200	160	200	196	155	196	219	250	215	180	4x13	4	16
7	183	545	105	545 + Hub	219	48	80	80	32	60	40	116	50	35	40	171	180	60	200	160	200	196	196	196	219	300	265	230	8x14	4	20
8	192	580	105	580 + Hub	229	90						116	50	35	40	200	220	100	250	250			196	196	219	350	300	250	8x18	5	20

RACO-ELETTROCILINDRI®

SISTEMA MODULARE – TIPOLOGIA 1  
DIMENSIONI, STRUTTURE E COMPONENTI

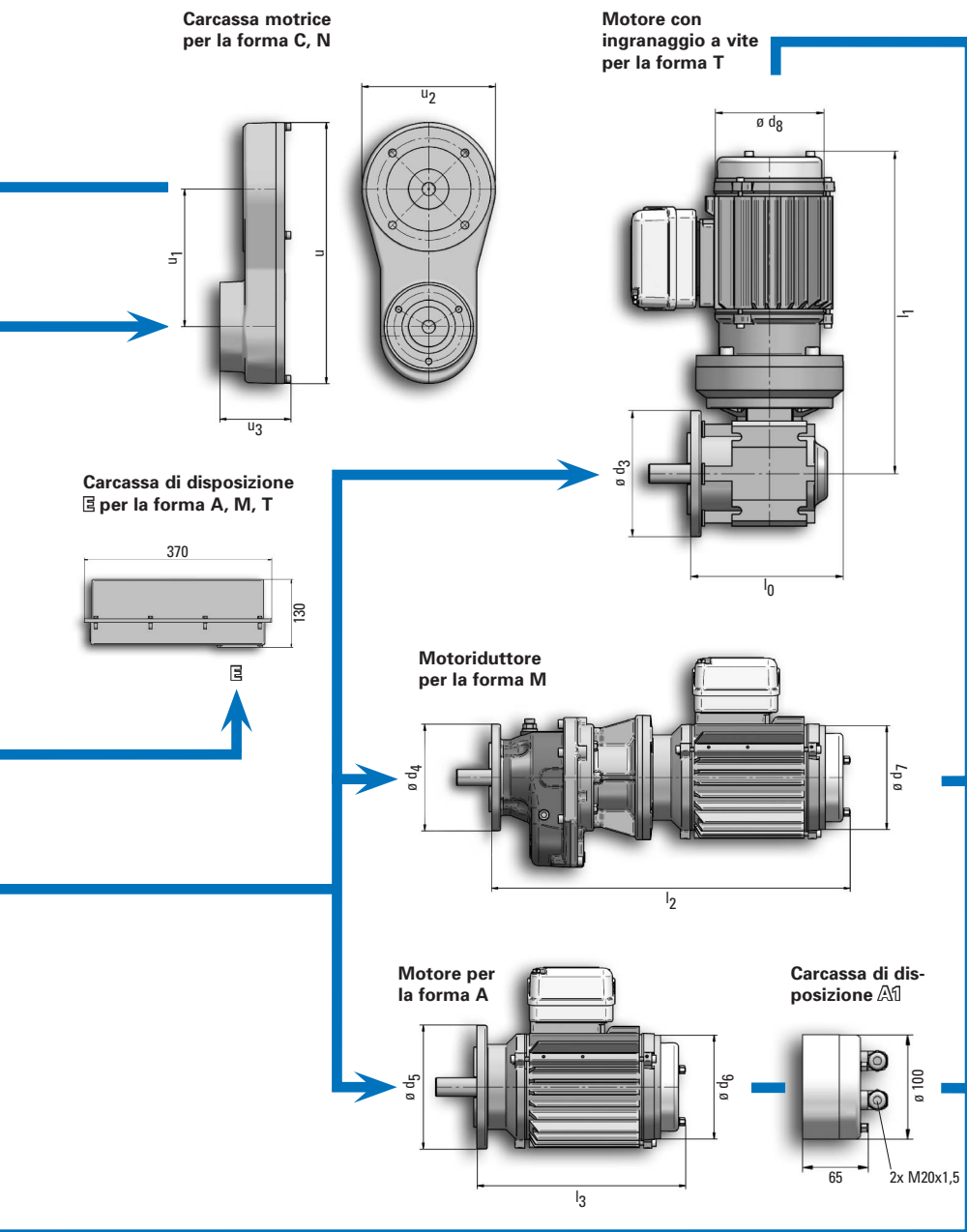

Dotazioni opzionali

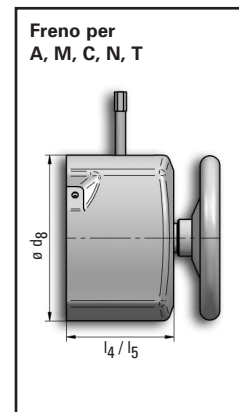
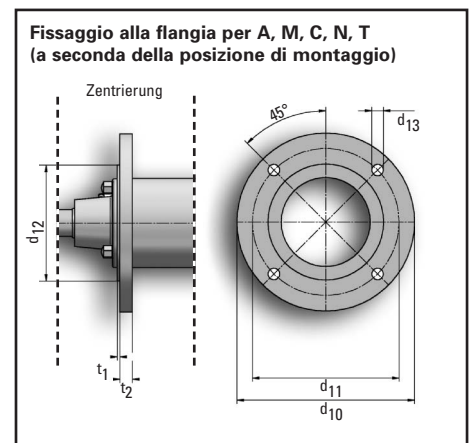
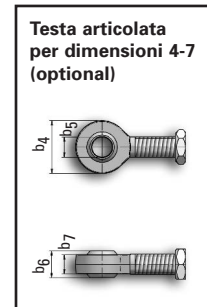
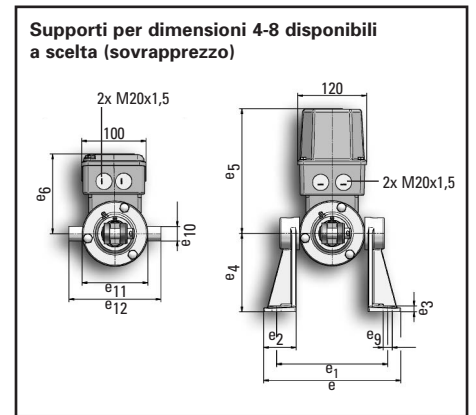

Grandezza	Piedini di appoggio / Allaccio di rotazione spillare												Freno			Carcassa motrice				
	e	e <sub>1</sub>	e <sub>2</sub>	e <sub>3</sub>	e <sub>4</sub>	e <sub>5</sub>	e <sub>6</sub>	e <sub>7</sub>	e <sub>8</sub> *	e <sub>9</sub>	e <sub>10</sub>	e <sub>11</sub>	e <sub>12</sub>	l <sub>4</sub>	l <sub>5</sub>	l <sub>6</sub>	u	u <sub>1</sub>	u <sub>2</sub>	u <sub>3</sub>
4	210	170	50	8	120	190	120	150	110	14	22	100	140	82	82	63	294	155	150	73
5	285	245	50	8	120	223	152	150	110	14	30	175	235	105	128	101	405	200	210	116
6	325	265	70	12	160	223	152	260	200	18	40	175	255	123	163	123	405	200	210	116
7	350	290	70	12	160	223	152	260	200	18	40	200	282	123	163	123	405	200	210	116
8	415	355	80	12	200	250	180	240	100	18	50	245	345	123	163	123	580	343	210	155

\*La grandezza 8 ha 4 buchi

**SISTEMA MODULARE – TIPOLOGIA 1  
PESI E SCHEMI DI COLLEGAMENTO**
**Pesi (kg)**

Tipo	Corso di cambiamento (mm)														Piedini di appoggio	Freno	Dispositivo					
	100	200	300	400	500	600	800	1000	1200	1400	1600	1800	2000	A			B	C	D	E	F	
Y4	6	7	8	9	10	11	13	15						1,2				2	5	0,7		
A4	14	15	16	17	18	19	21	23						1,2	2	2	2,5	3,5	2	5	0,7	
M4	25	26	27	28	29	30	32	34						1,2	2	2	2,5	3,5	2	5	0,7	
C4	16	17	18	19	20	21	23	25						1,2	2	2	2,5	3,5				
N4	27	28	29	30	31	32	34	36						1,2	2	2	2,5	3,5				
T4	20	21	22	23	24	25	27	29						1,2	2	2	2,5	3,5	2	5	0,7	
Y5	9	12,5	16	19,5	23	26,5	33,5	40,5						2,5					2	5	0,7	
A5	29	32,5	36	39,5	43	46,5	53,5	60,5						2,5	5	2	2,5	3,5	2	5	0,7	
M5	28	31,5	35	38,5	42	45,5	52,5	59,5						2,5	2	2	2,5	3,5	2	5	0,7	
C5	31	34,5	38	41,5	45	48,5	55,5	62,5						2,5	2	2	2,5	3,5				
N5	30	33,5	37	40,5	44	47,5	54,5	61,5						2,5	5	2	2,5	3,5				
T5	23	26,5	30	33,5	37	40,5	47,5	54,5						2,5	2	2	2,5	3,5	2	5	0,7	
Y6		33		41,5		50	58,5	67	75,5	84	92,5	101	109,5	10					2	5	0,7	
A6		53		61,5		70	78,5	87	95,5	104	112,5	121	129,5	10	5	2	2,5	3,5	2	5	0,7	
M6		64		72,5		81	89,5	98	106,5	115	123,5	132	140,5	10	5	2	2,5	3,5	2	5	0,7	
C6		56		64,5		73	81,5	90	98,5	107	115,5	124	132,5	10	5	2	2,5	3,5				
N6		67		75,5		84	92,5	101	109,5	118	126,5	135	143,5	10	5	2	2,5	3,5				
T6		63		71,5		80	88,5	97	105,5	114	122,5	131	139,5	10	5	2	2,5	3,5	2	5	0,7	
Y7		69		79		89	99	109	119	129	139	149	159	10					2	5	0,7	
A7		89		99		109	119	129	139	149	159	169	179	10	6	2	2,5	3,5	2	5	0,7	
M7		108		118		128	138	148	158	168	178	188	198	10	5	2	2,5	3,5	2	5	0,7	
C7		92		102		112	122	132	142	152	162	172	182	10	6	2	2,5	3,5				
N7		111		121		131	141	151	161	171	181	191	201	10	5	2	2,5	3,5				
T7		107		117		127	137	147	157	167	177	187	197	10	5	2	2,5	3,5	2	5	0,7	
Y8		127		141		155	169	183	197	211	225	239	253	15					2	5	0,7	
A8																						
M8		173		187		201	215	229	243	257	271	285	299	15	5	2	2,5	3,5	2	5	0,7	
C8																						
N8		184		198		212	226	240	254	268	282	296	310	15	5	2	2,5	3,5				
T8		178		192		206	220	234	248	262	276	290	304	15	5	2	2,5	3,5	2	5	0,7	

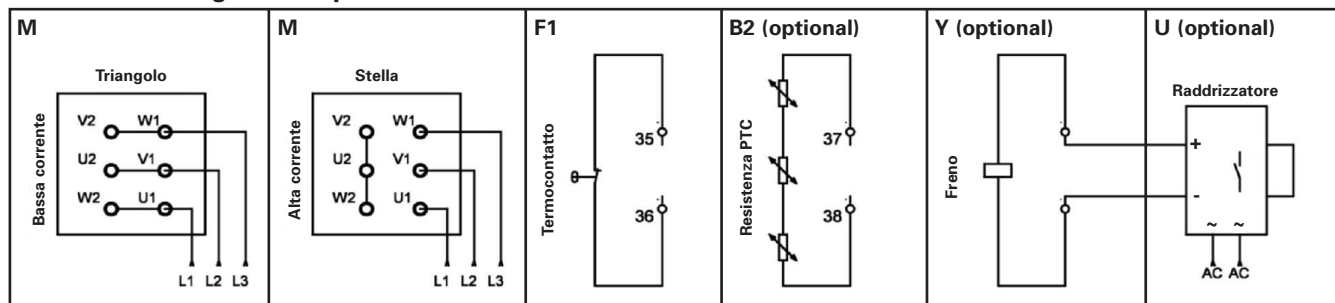
**Schema di collegamento per motore a corrente trifase RACO**

I nostri specialisti di applicazioni saranno lieti di fornirvi assistenza. Non esitate a chiamarci.

**RACO Elektro-Maschinen GmbH**

Jesinghauser Str. 56-64  
58332 Schwelm / Germania  
Tel: +49 2336 40 09-0  
Fax: +49 2336 40 09-10  
eMail: [raco@raco.de](mailto:raco@raco.de)  
[www.raco.de](http://www.raco.de)

**Zertifiziert nach DIN EN ISO 9001.**